

HƯỚNG DẪN SỬ DỤNG TIÊU CHUẨN ĐÁNH GIÁ CHẤT LƯỢNG CSGD ĐẠI HỌC

Đà Nẵng, ngày 11-13/9/2018

BỘ TIÊU CHUẨN ĐGCLGD CƠ SỞ GIÁO DỤC ĐẠI HỌC

(Thông tư 12/2017/TT-BGDĐT ngày 9/5/2017)

ĐBCL VỀ CHIẾN LƯỢC
(8 tiêu chuẩn, 37 tiêu chí)

ĐBCL VỀ HỆ THỐNG
(4 tiêu chuẩn, 19 tiêu chí)

BỘ TIÊU CHUẨN
(25 tiêu chuẩn, 111 tiêu chí)

ĐBCL VỀ THỰC HIỆN CHỨC NĂNG
(9 tiêu chuẩn, 39 tiêu chí)

KẾT QUẢ
(4 tiêu chuẩn, 16 tiêu chí)

ĐẢM BẢO CHẤT LƯỢNG VỀ HỆ THỐNG

(Tiêu chuẩn 9-12, 19 tiêu chí)



Tiêu chuẩn 9: Hệ thống ĐBCL bên trong

- TC 9.1:** Cơ cấu, vai trò, trách nhiệm và trách nhiệm giải trình của hệ thống ĐBCL bên trong được thiết lập để đáp ứng các mục tiêu chiến lược và ĐBCL của cơ sở giáo dục.
- TC 9.2:** Xây dựng kế hoạch chiến lược về ĐBCL (bao gồm chiến lược, chính sách, sự tham gia của các bên liên quan, các hoạt động trong đó có việc thúc đẩy công tác ĐBCL và tập huấn nâng cao năng lực) để đáp ứng các mục tiêu chiến lược và ĐBCL của cơ sở giáo dục.
- TC 9.3:** Kế hoạch chiến lược về ĐBCL được quán triệt và chuyển tải thành các kế hoạch ngắn hạn và dài hạn để triển khai thực hiện.
- TC 9.4:** Hệ thống lưu trữ văn bản, rà soát, phổ biến các chính sách, hệ thống, quy trình và thủ tục đảm bảo chất lượng được triển khai.
- TC 9.5:** Các chỉ số thực hiện chính và các chỉ tiêu phấn đấu chính được thiết lập để đo lường kết quả công tác ĐBCL của cơ sở giáo dục.
- TC 9.6:** Quy trình lập kế hoạch, các chỉ số thực hiện chính và các chỉ tiêu phấn đấu chính được cải tiến để đáp ứng các mục tiêu chiến lược và ĐBCL của cơ sở giáo dục.

Hệ thống Đảm bảo chất lượng giáo dục (AUN-QA)



Mô hình Hệ thống ĐBCL bên trong (IQA)

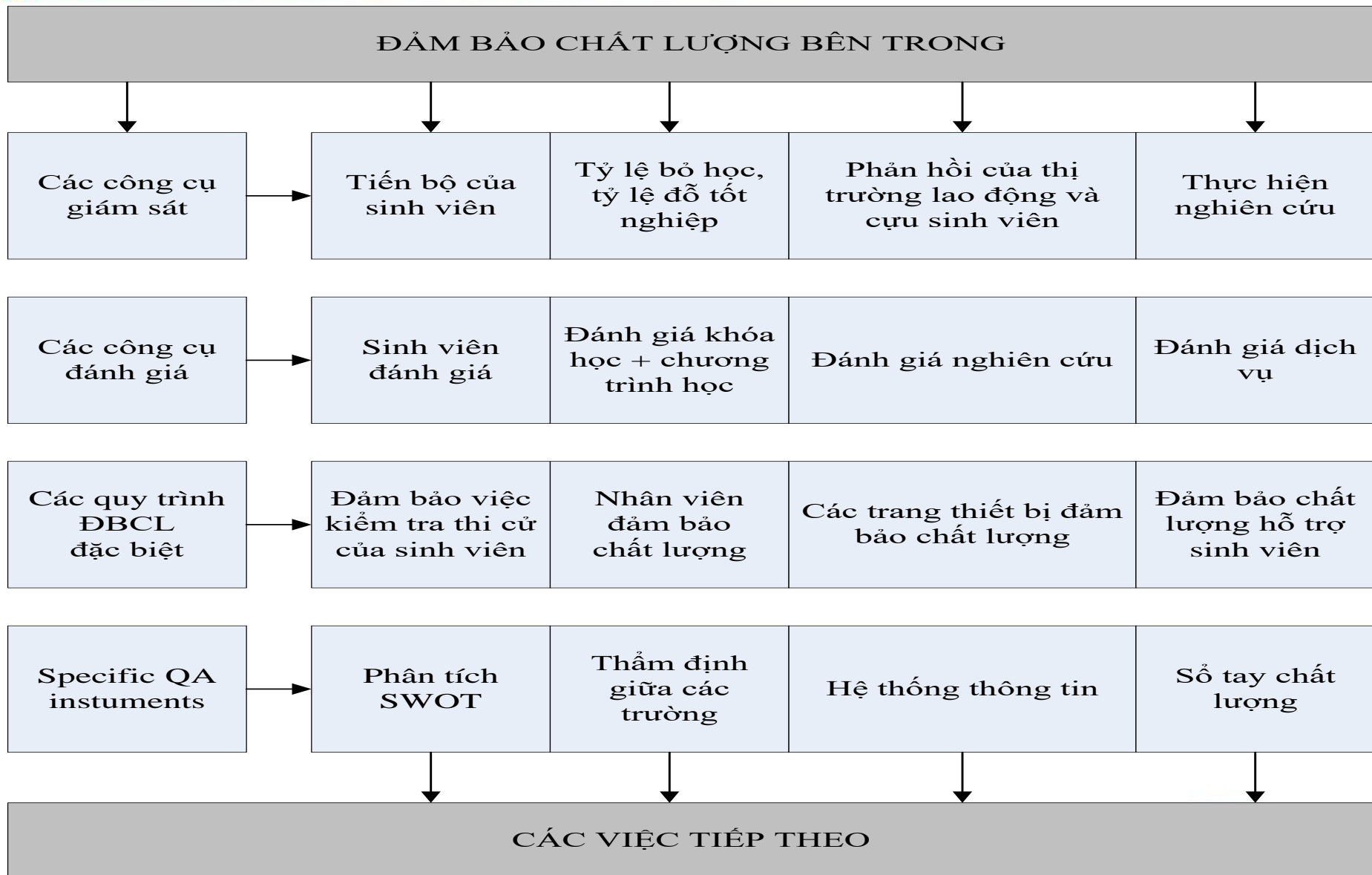

SM, TẦM NHÌN
Đối sánh các
mục tiêu chiến lược

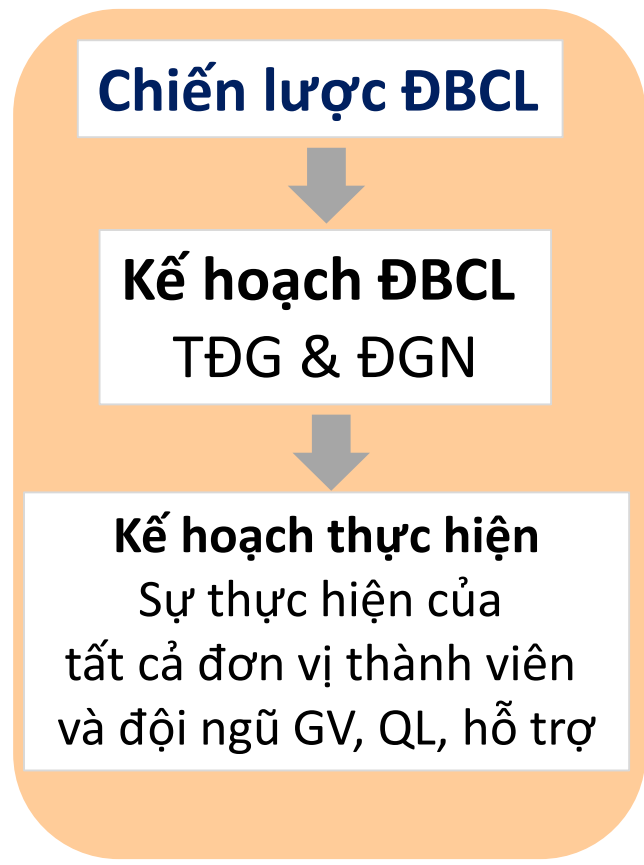

**Hệ thống
ĐBCL bên trong**



**Kết quả
ĐBCL**



**Cải tiến chất lượng
(đầu ra):**

- Giáo dục
- Nghiên cứu
- Dịch vụ

Phân tích

XÂY DỰNG KẾ HOẠCH CHIẾN LƯỢC ĐBCL

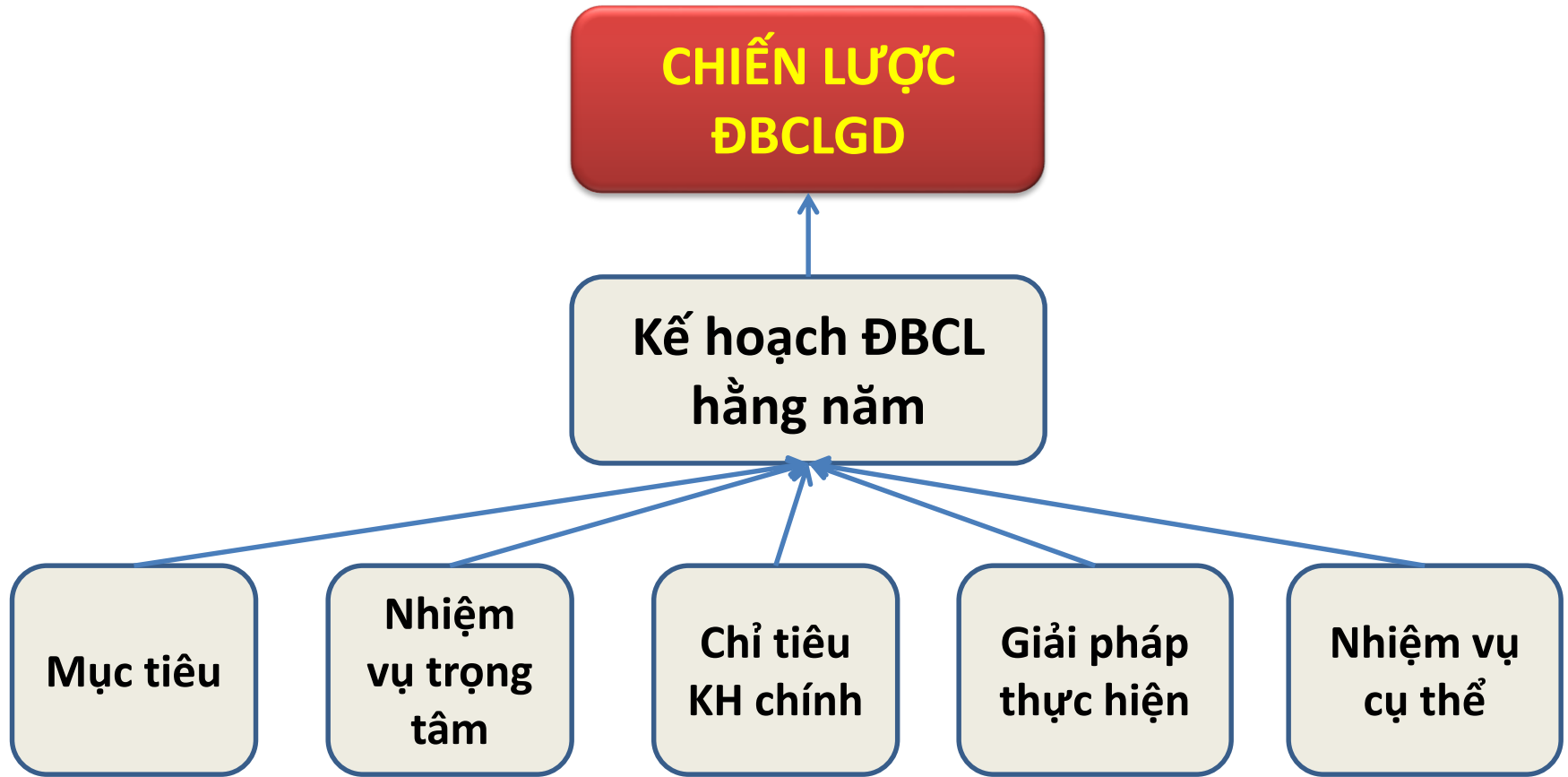

Triển khai ĐBCL theo chiến lược, kế hoạch;
Cơ chế giám sát, đánh giá

Tiêu Chuẩn 10: Tự đánh giá và đánh giá ngoài

TC 10.1: Kế hoạch tự đánh giá và chuẩn bị cho việc đánh giá ngoài được thiết lập.

TC 10.2: Việc tự đánh giá và đánh giá ngoài được thực hiện định kỳ bởi các cán bộ và/hoặc các chuyên gia độc lập đã được đào tạo.

TC 10.3: Các phát hiện và kết quả của việc tự đánh giá và đánh giá ngoài được rà soát.

TC 10.4: Quy trình tự đánh giá và quy trình chuẩn bị cho việc đánh giá ngoài được cải tiến để đáp ứng các mục tiêu chiến lược của cơ sở giáo dục.

Tự đánh giá và đánh giá ngoài

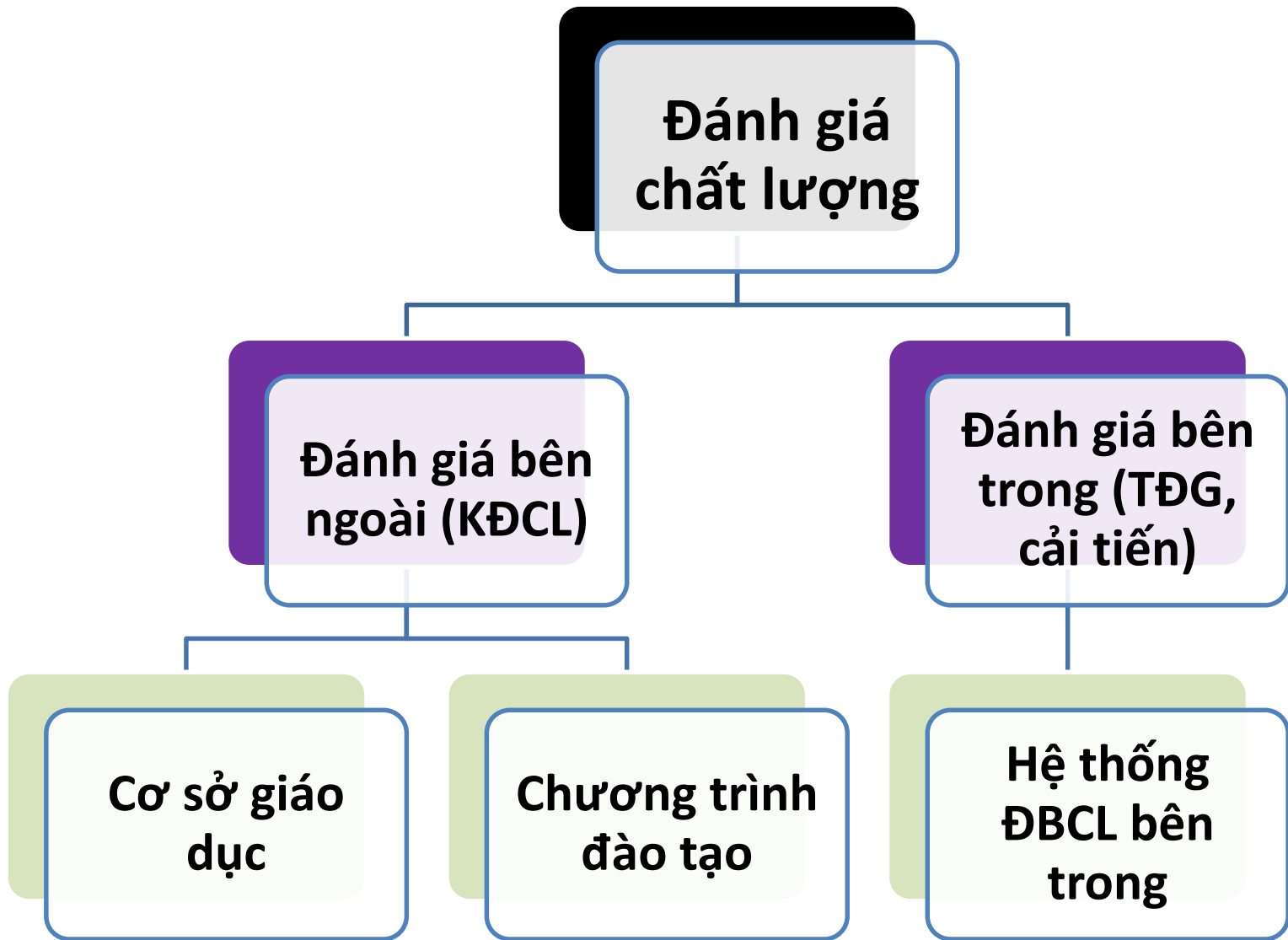

Cải tiến chất lượng liên tục

ĐBCL bên trong

Các thành tố ĐBCL hỗ trợ để đạt được CDR của CTĐT và sứ mạng, tầm nhìn của CSGD

ĐBCL bên ngoài

Đánh giá chất lượng/KĐCL CSGD hoặc CTĐT bởi các tổ chức KĐCL độc lập

Đánh giá bên trong

Đánh giá đồng cấp

Đánh giá bên ngoài

Đánh giá bởi các tổ chức KĐCL độc lập

Cam kết của lãnh đạo – Kế hoạch chiến lược – Văn hóa chất lượng

KHẢO SÁT Ý KIẾN CỦA CÁC BÊN LIÊN QUAN

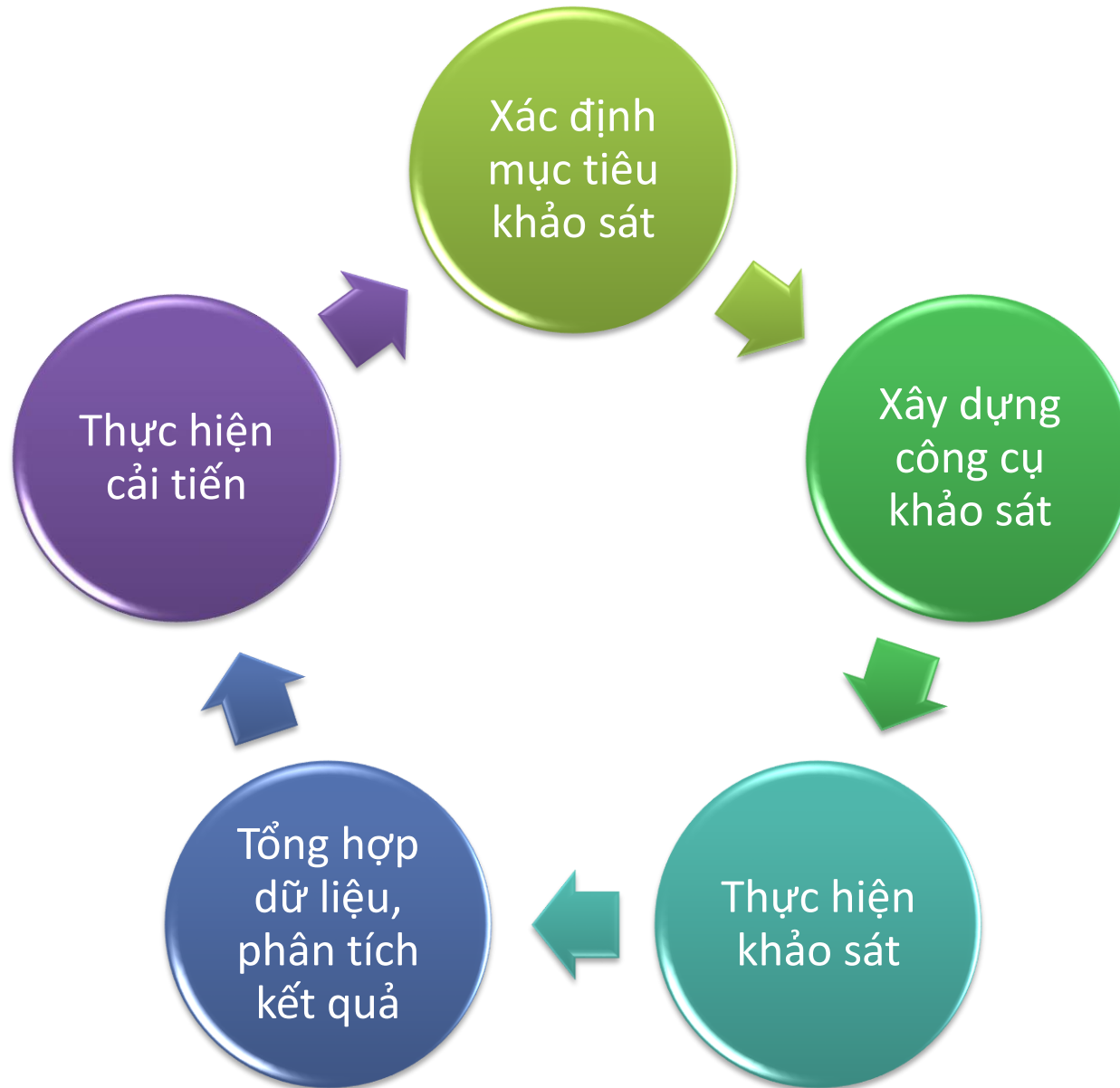

Lưu ý:

- Công cụ
- Đối tượng khảo sát
- Chọn mẫu
- Tỷ lệ trả lời
- Dữ liệu định lượng, định tính
- Sử dụng thông tin
- Giải pháp cải tiến

TỰ ĐÁNH GIÁ VÀ ĐÁNH GIÁ NGOÀI

- Cải tiến chất lượng
- Chia sẻ thực hành tốt

ACT

- Mục tiêu & đối tượng
- Kế hoạch

Đào tạo đánh giá viên
Tiến trình thực hiện

PLAN

- Đánh giá
- Rà soát BC
- Rút ra các ĐM, khuyến nghị cải tiến

CHECK

- Thành lập Đoàn ĐGN
Nghiên cứu hồ sơ TĐH
- Khảo sát thực địa
 - Viết BC ĐGN

DO

Tiêu chí 11: Hệ thống thông tin ĐBCL bên trong

- TC 11.1:** Kế hoạch quản lý thông tin ĐBCL bên trong bao gồm việc thu thập, xử lý, báo cáo, nhận và chuyển thông tin từ các bên liên quan nhằm hỗ trợ hoạt động đào tạo, nghiên cứu khoa học và phục vụ cộng đồng được thiết lập.
- TC 11.2:** Thông tin về ĐBCL bên trong bao gồm kết quả phân tích dữ liệu phải phù hợp, chính xác và sẵn có để cung cấp kịp thời cho các bên liên quan nhằm hỗ trợ cho việc ra quyết định; đồng thời, đảm bảo sự thống nhất, bảo mật và an toàn.
- TC 11.3:** Thực hiện rà soát hệ thống quản lý thông tin đảm bảo chất lượng bên trong, số lượng, chất lượng, sự thống nhất, bảo mật, an toàn của dữ liệu và thông tin.
- TC 11.4:** Việc quản lý thông tin ĐBCL bên trong cũng như các chính sách, quy trình và kế hoạch quản lý thông tin đảm bảo chất lượng bên trong được cải tiến để hỗ trợ đào tạo, nghiên cứu khoa học và phục vụ cộng đồng.

Hệ thống thông tin ĐBCL là gì???

- **Tối thiểu bao gồm:**
 - Tỷ lệ sự tiến bộ và thành công của SV
 - Tình trạng việc làm sau tốt nghiệp của SV
 - Sự hài lòng của SV, cựu SV về CTĐT
 - Chất lượng giảng dạy của GV
 - Hồ sơ của SV
 - Nguồn học liệu cho SV
 - Các chỉ số thực hiện của riêng CSGD
- *Nguồn: Manual for Implementation of the Guilines, AUN-QA*

HỆ THỐNG THÔNG TIN PHẢN HỒI

HỆ THỐNG PHẢN HỒI CỦA CÁC BÊN LIÊN QUAN

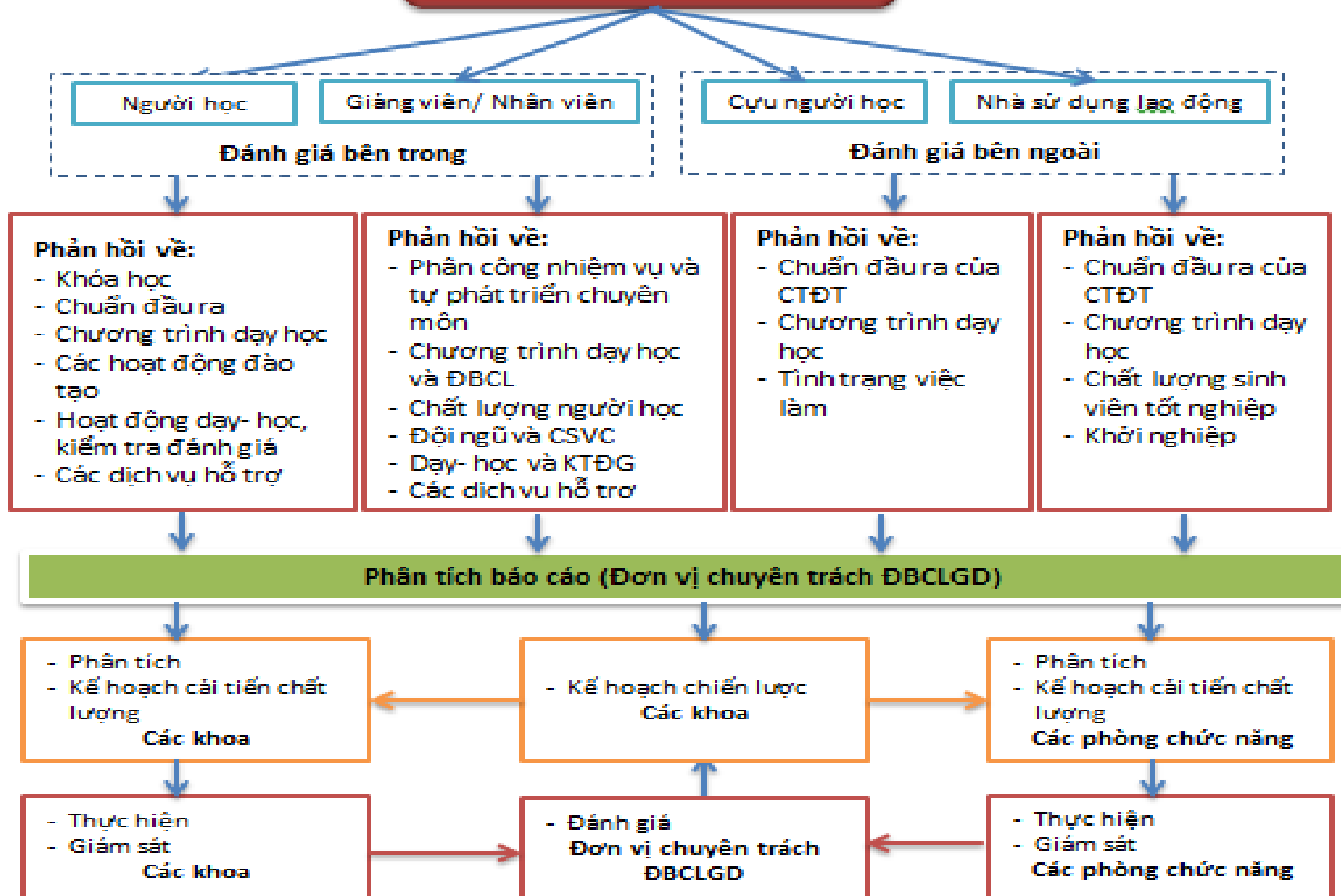

PHẢN HỒI CỦA NGƯỜI HỌC

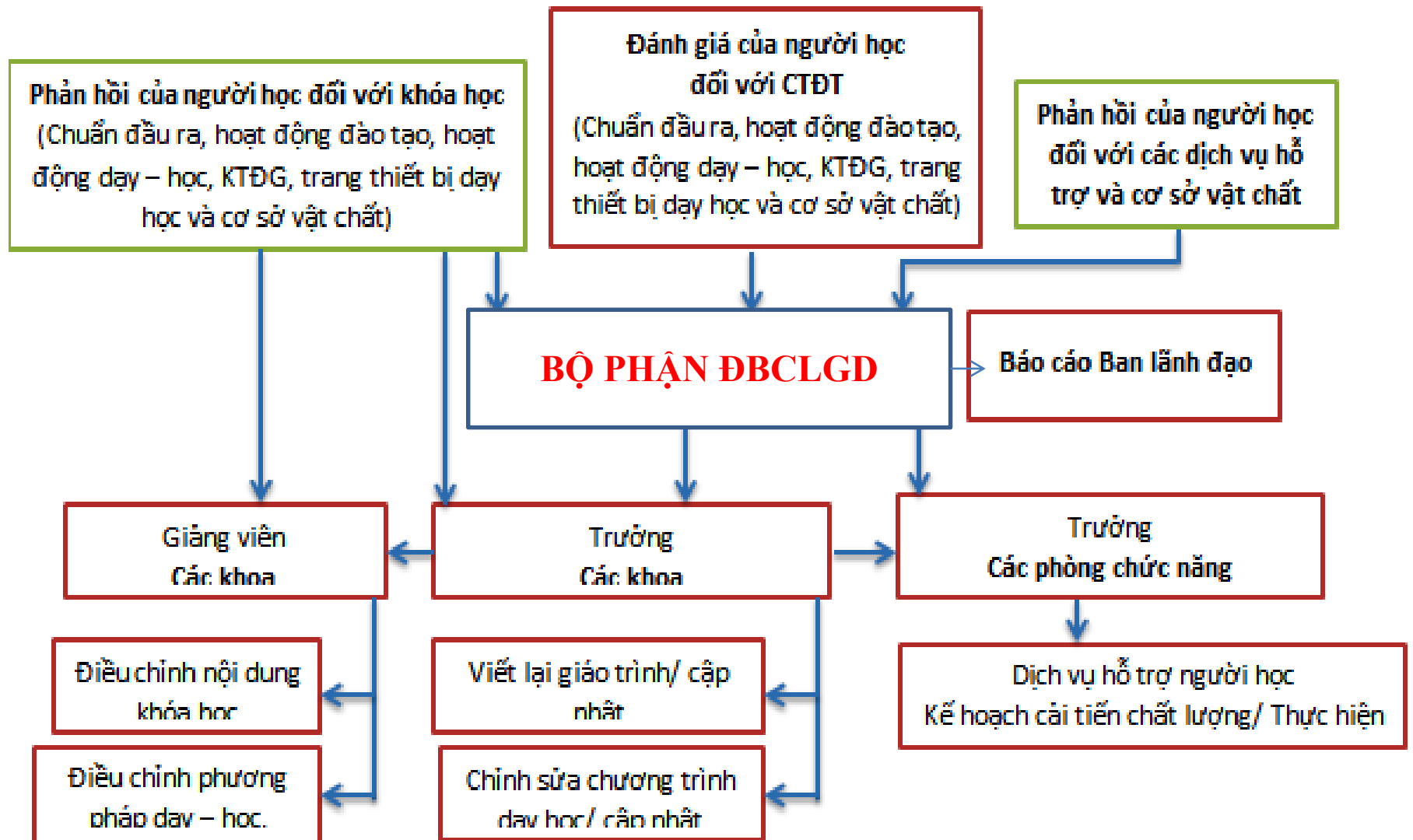

HỆ THỐNG PHẢN HỒI CỦA GV, CB HỖ TRỢ

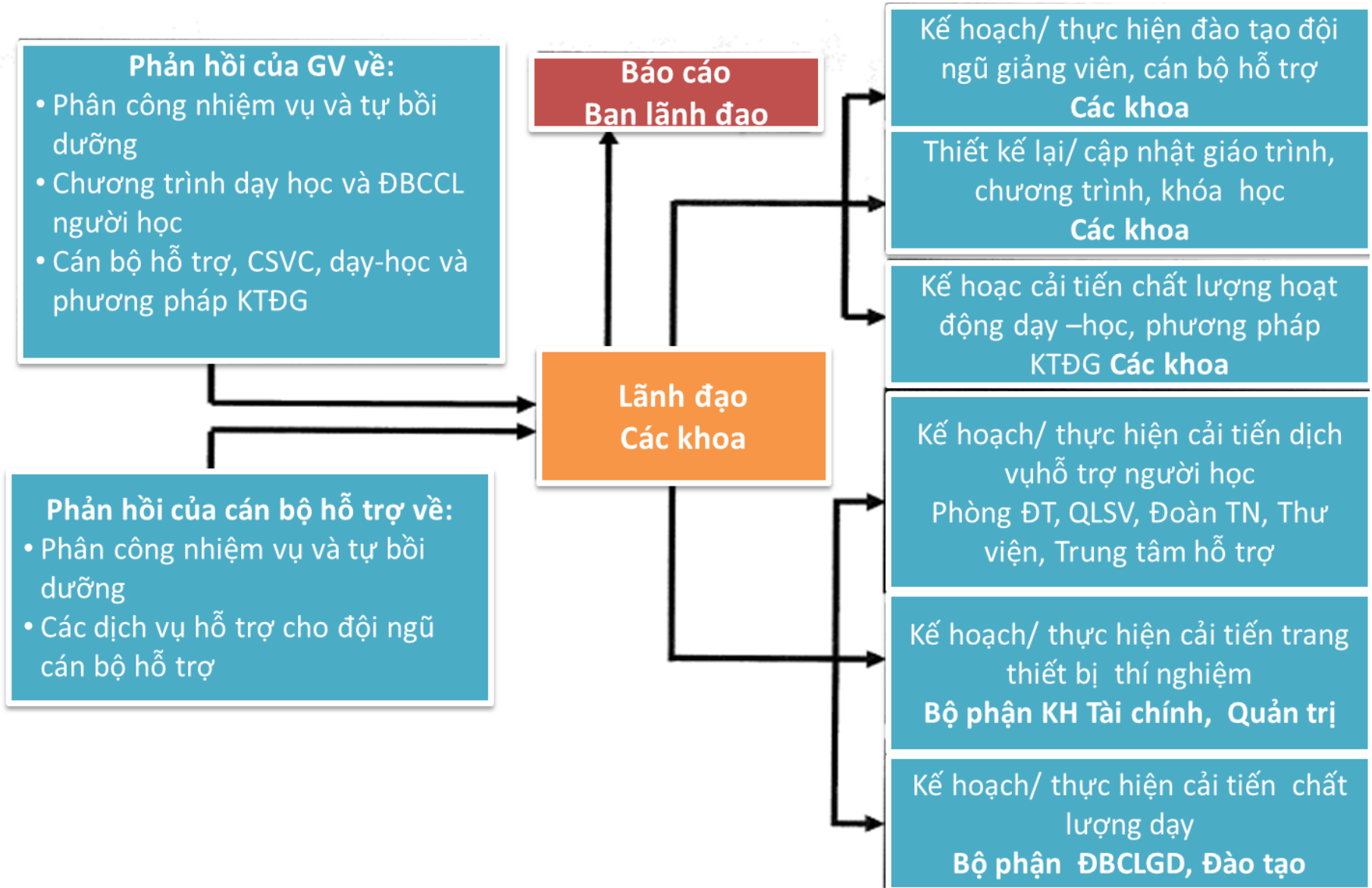

HỆ THỐNG PHẢN HỒI CỦA CỰU NGƯỜI HỌC

Cựu người học phản hồi về:

- Đánh giá CTĐT (CĐR, Chương trình dạy học, kỹ năng)
- Mức độ hài lòng (Thu nhập, tình trạng việc làm, thời gian tìm việc làm)

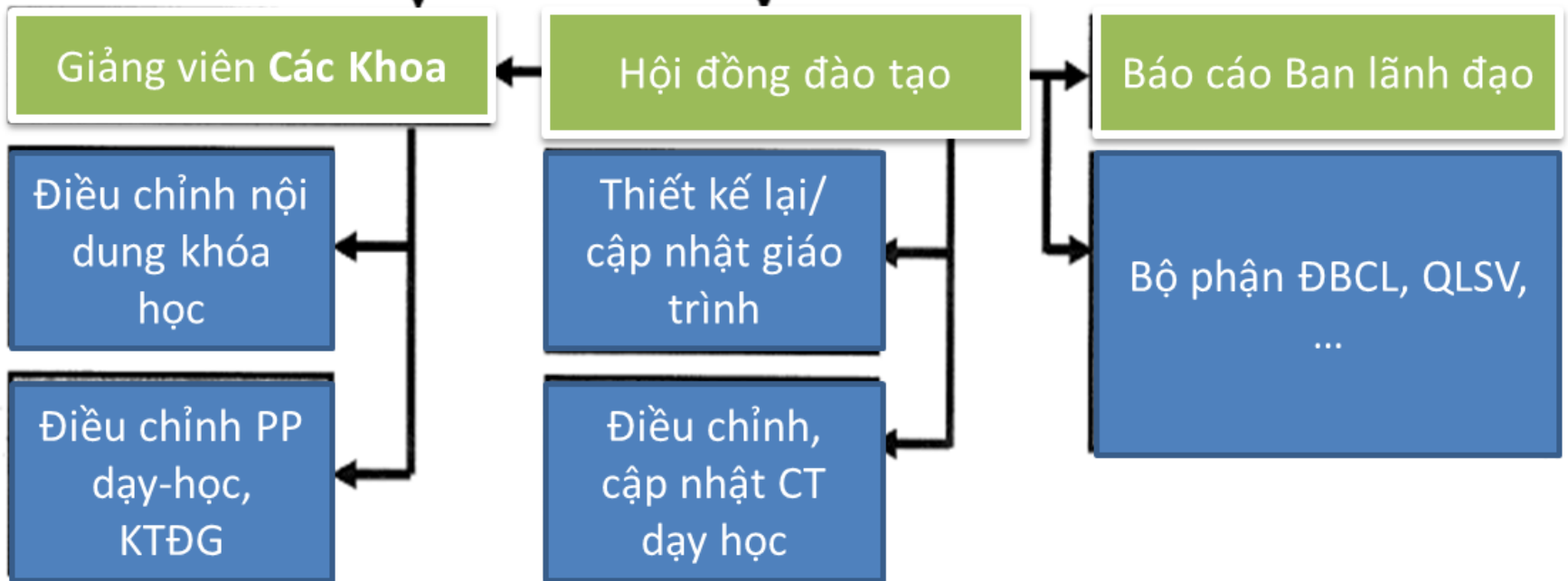

Data Maturity Pyramid



Source: Guide to Big Data for Manufacturing by Daniel D. Gutierrez

11. Quản lý thông tin ĐBCL bên trong (IQA)

Dữ liệu tăng trưởng hình tháp



Nguồn: Tham khảo Hướng dẫn sử dụng Dữ liệu lớn (Big Data) trong sản xuất của Daniel D.Gutierrez

Tiêu chuẩn 12: Nâng cao chất lượng

- TC 12.1:** Xây dựng kế hoạch liên tục nâng cao chất lượng của cơ sở giáo dục bao gồm các chính sách, hệ thống, quy trình, thủ tục và nguồn lực để thực hiện tốt nhất hoạt động đào tạo, nghiên cứu khoa học và phục vụ cộng đồng.
- TC 12.2:** Các tiêu chí lựa chọn đối tác, các thông tin so chuẩn và đối sánh để nâng cao chất lượng hoạt động được thiết lập.
- TC 12.3:** Thực hiện việc so chuẩn và đối sánh nhằm tăng cường các hoạt động đảm bảo chất lượng và khuyến khích đổi mới, sáng tạo.
- TC 12.4:** Quy trình lựa chọn, sử dụng các thông tin so chuẩn và đối sánh được rà soát.
- TC 12.5:** Quy trình lựa chọn, sử dụng các thông tin so chuẩn và đối sánh được cải tiến để liên tục đạt được các kết quả tốt nhất trong đào tạo, nghiên cứu khoa học và phục vụ cộng đồng.

Benchmarking???

- *“Tiến trình so sánh một cách có hệ thống và liên tục các chỉ số thực hiện của một CSGD nhằm tìm kiếm thực hành tốt bên trong và ngoài cơ sở nhằm mục đích cải thiện các chỉ số thực hiện của mình”*



Tiến trình đối sánh

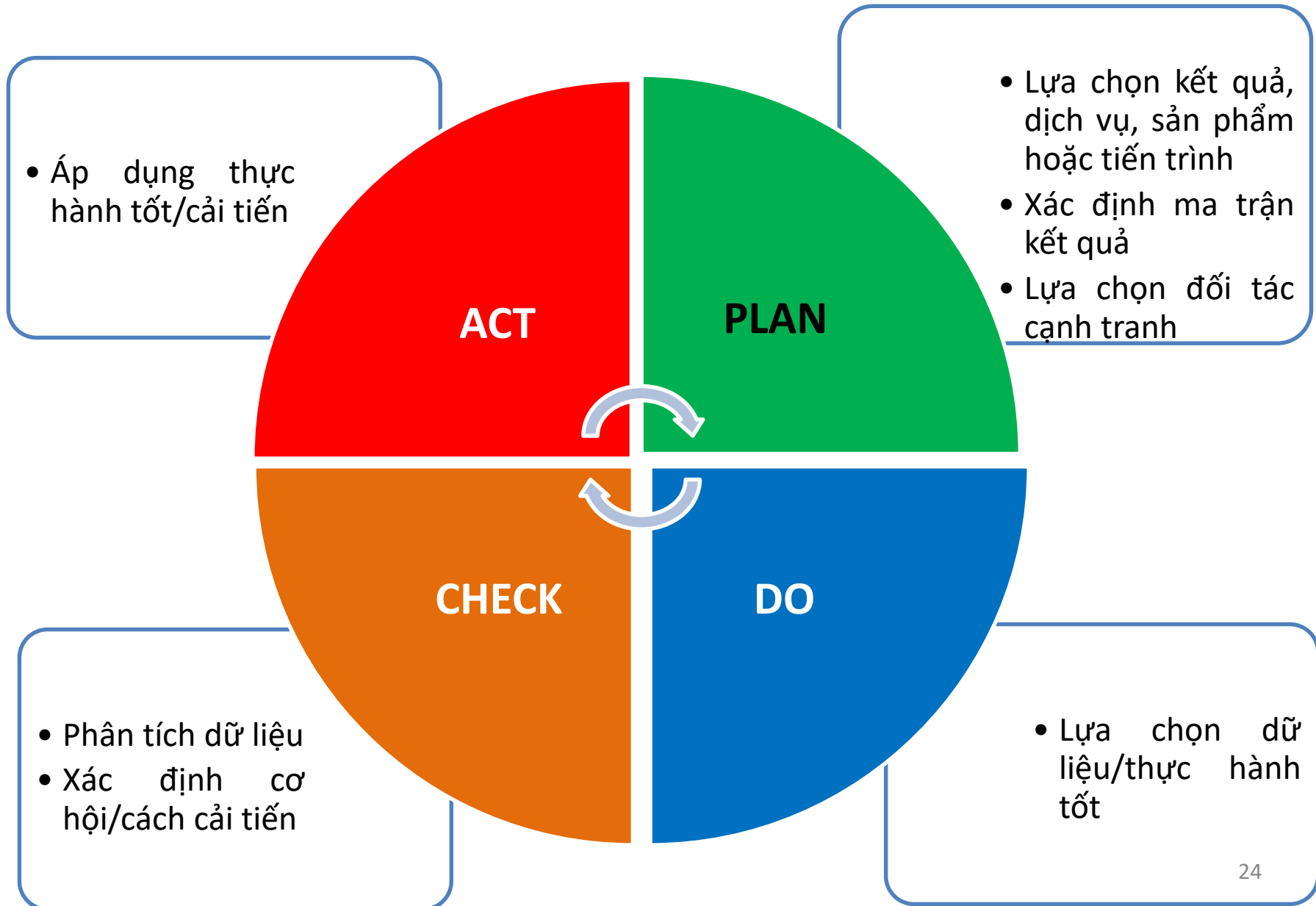

TRÂN TRỌNG CẢM ƠN!